

FICHE TECHNIQUE : MEUBLES EN CAISSE (1)

Toutes les fiches sont téléchargeable gratuitement sur www.meublezmain.com

USAGE NON-COMMERCIAL UNIQUEMENT



Fabrication : 4h
(+1h30 de préparation du bois de palettes,
voir Fiche technique 0)



Les montants intérieurs peuvent
être remplacés par des chûtes de
tasseaux carrés (25 ou 30 mm)

Matériel

- 7 ou 8 planches de 1200 mm
- Clous ou vis de 25 et 40 mm (vis de diamètre 3 ou 4 mm), en inox si utilisation extérieure
- Colle à bois prise rapide
- Papier de verre de grains 40 et 80
- Produit de finition : brou de noix, huile, peinture...

Outillage

- Mètre, crayon, équerre
- Scie et boîte à coupe d'onglet
- Marteau ou visseuse électrique
- Serres-joints
- Cale à poncer
- Ponceuse électrique
- event. scie sauteuse
- Pinceau/chiffon

A noter

Toutes les dimensions sont en millimètres (mm)

L : longueur

e : épaisseur planche

l : largeur

i : interstice

H : hauteur

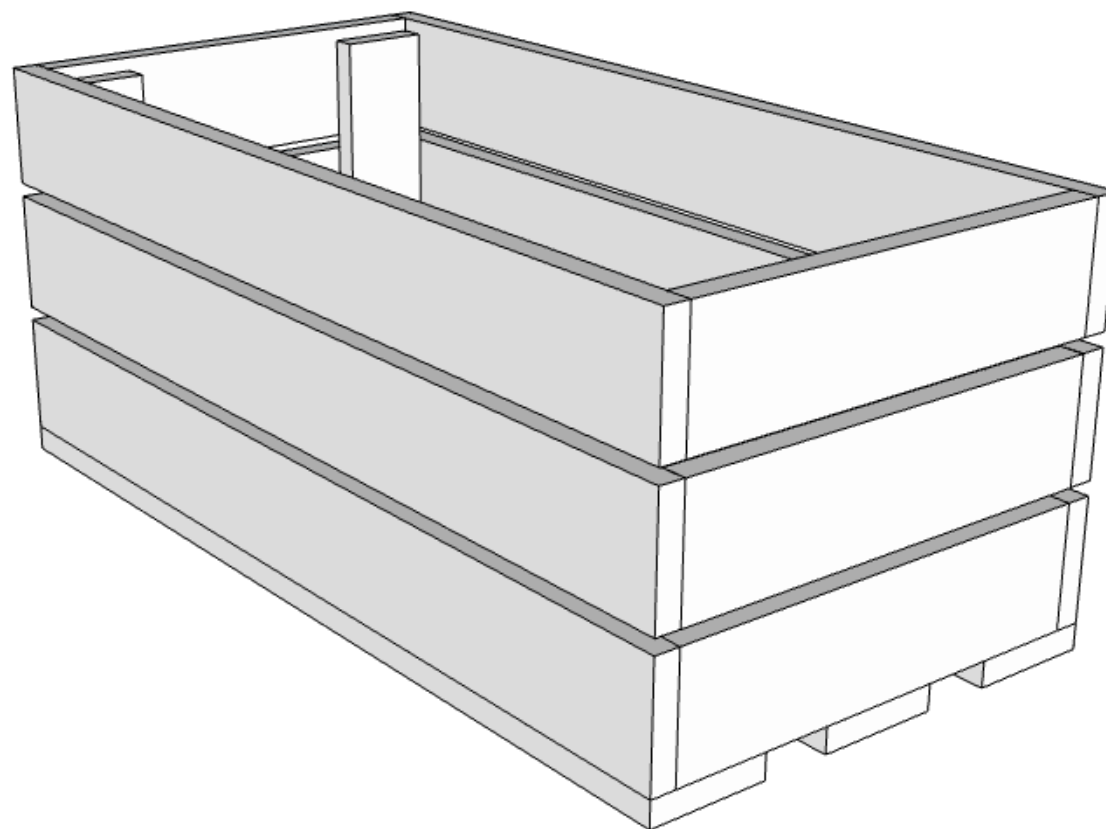

| Pièce | Qt planches | Longueur |
|---------------------|-------------|---|
| Traverses longues | 6 | $L = 600$ ou une demi planche |
| Traverses courtes | 6 | $L / 2 - 2e$ |
| Fond | 3 ou 4 | = traverses longues |
| Renforts intérieurs | 4 | $H - e - 10$ <i>H dépend de la largeur des planches et de l'interstice (i)</i> |

Préparation

- Débiter puis poncer les faces des pièces (attention : ne pas toucher aux bouts des planches, elles ont été coupées d'équerre!).
- Marquer les emplacements des fixations (vis ou clous).
2 clous ou 2 vis par planche. Au minimum à 10 mm des extrémités.
Montants : emplacements en quinconce.
- Pour les fixations à la vis : percer (et fraiser) la première pièce avec un foret du même diamètre que la vis.
- Pour les fixations au clou : utiliser de la colle à bois pour renforcer les assemblages.

Assemblage

- Assembler les panneaux des petits côtés à l'aide de 3 traverses courtes et 2 montants (vis ou clous de 25mm). Utiliser des cales (5, 10, 15 mm...) pour maintenir des interstices réguliers.
- Fixer les traverses longues aux traverses courtes de manière à former 2 "L".
- Assembler ensuite ces 2 "L". Attention à l'équerrage !
- Fixer les planches du fond en égalisant les interstices.

Finition

- Casser toutes les arrêtes accessibles à la cale à poncer.
- Poncer les surfaces accessibles à la ponceuse électrique avec un grain plus fin (80 ou 100)
- Protéger avec 2 couches d'huile, vernis, cire, peinture (voir Fiche technique 0 : les finitions naturelles).

