

## FICHE TECHNIQUE 8 : LA TABLE BASSE

Toutes les fiches sont téléchargeable gratuitement sur [www.meublezmain.com](http://www.meublezmain.com)

USAGE NON-COMMERCIAL UNIQUEMENT



Fabrication : 8h  
(+2h30 de préparation du bois de palettes, voir Fiche technique 0)

### Matériel

- 9 planches de 800 mm
- Pour les pieds : 2m de section carrée (par exemple 60x60) ou 4 planches de 800 mm.
- Clous et/ou vis de 40 mm (vis de diamètre 3 ou 4 mm)
- Colle à bois prise rapide
- Papier de verre de grains 40 et 80
- Produit de finition : brou de noix, huile, cire, peinture...

### Outils

- Mètre, crayon, équerre
- Scie et boîte à coupe d'onglet
- Marteau ou visseuse électrique Serres-joints
- Cale à poncer
- Ponceuse électrique
- Pinceau/chiffon

### A noter

Toutes les dimensions sont en millimètres (mm)

L : longueur

l : largeur

H : Hauteur

i : interstice entre les planches du plateau

e : épaisseur planche



*Adaptez la hauteur des pieds, pour en faire un banc !*

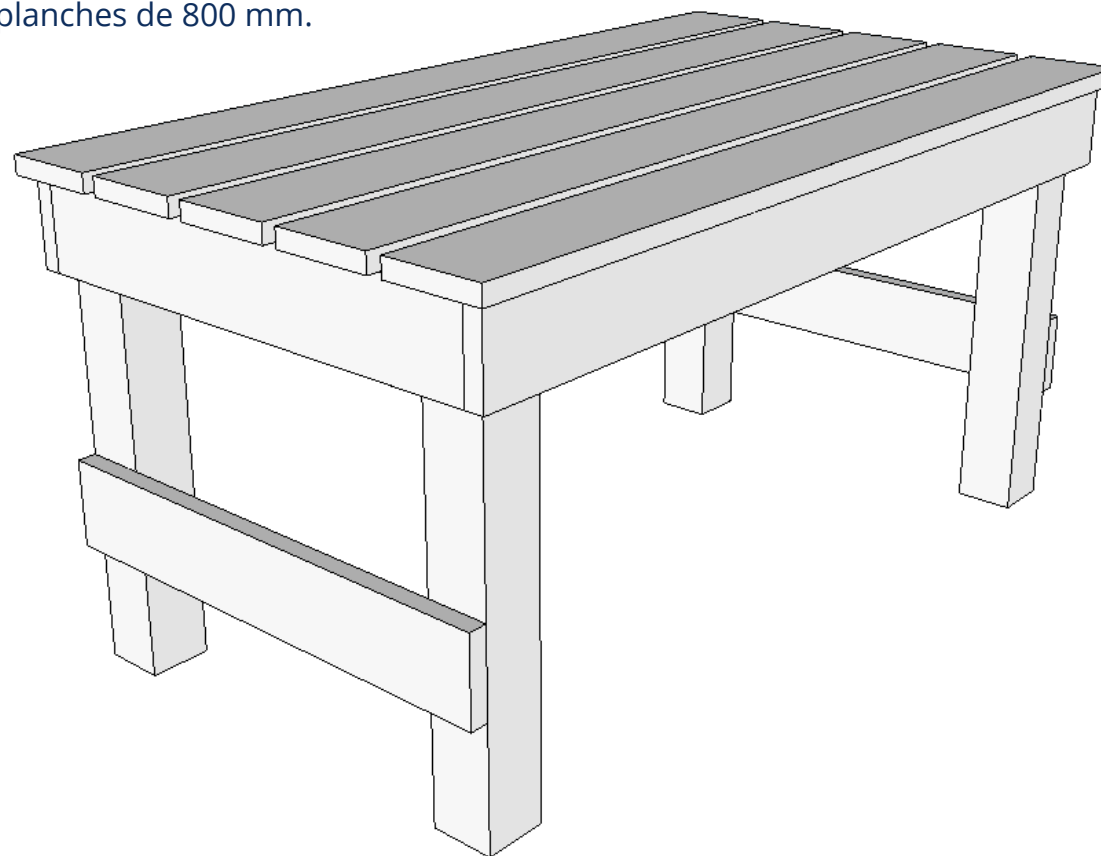

Pièce	Qt planches	Longueur	
Plateau	5 ou 6	$L : 800$	largeur (l) : 400 à 450 ...
Traverses longues	2	$L - 2 \text{ débords}$	...
Traverses courtes	5	$l - 2 \text{ débords} - 2 e$	...
Traverses plateau	2	traverses courtes - 2 e	...
Pieds	4 sections carrées ou 8 planches	$H - e$	$H : 350 \text{ à } 450$ ...

**Débord du plateau par rapport au cadre** (entre 10 et 20 mm) : ...

## Préparation

- Débitier puis poncer les faces des pièces (attention : ne pas toucher aux bouts des planches, elles ont été coupées d'équerre!)
- Marquer les emplacement des fixations (vis ou clous). Au minimum 10 mm des extrémités.  
2 clous ou 2 vis par planche.
- Pour les fixations à la vis : toujours prépercer la première pièce avec un foret du même diamètre que la vis.
- Pour les fixations au clou : utiliser de la colle à bois pour renforcer les assemblages.

## Assemblage

- Assembler 2 "L" à l'aide d'une traverse longue et d'une traverse courte.
- Assembler ensuite ces 2 "L" pour former la ceinture. Attention à l'équerrage!
- Ajouter 1 traverse courte à l'intérieur, au milieu, pour renforcer le cadre.

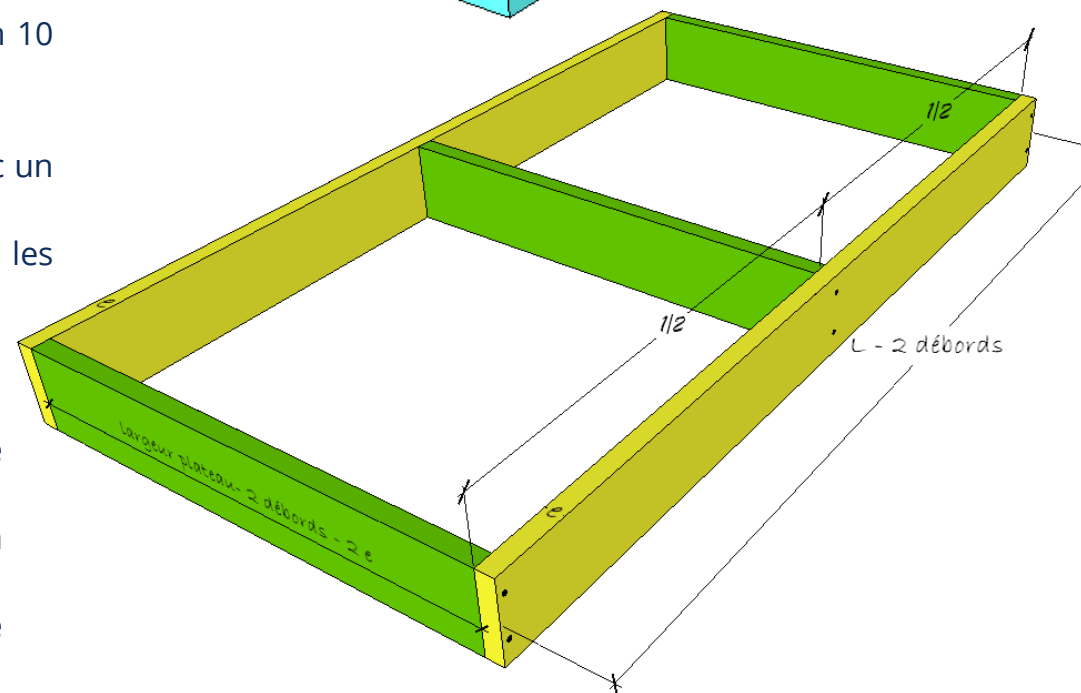
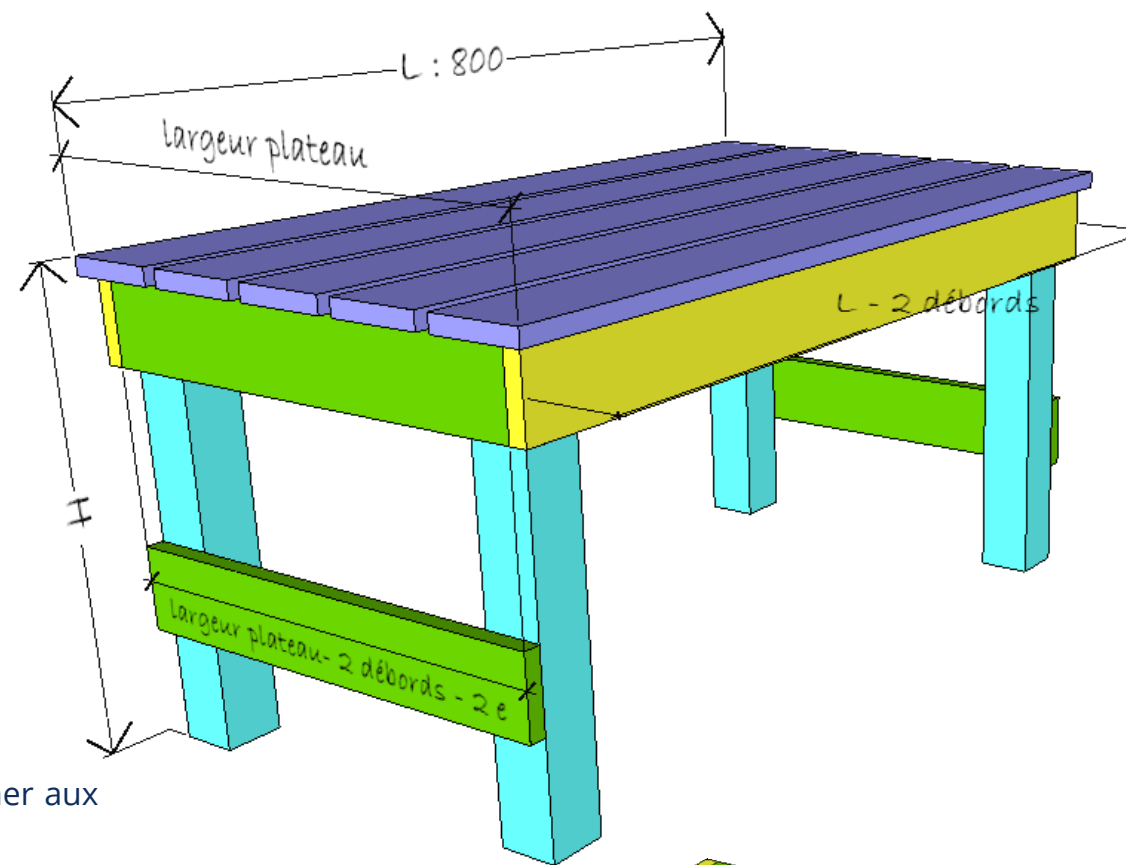

- Assembler les planches des pieds 2 par 2 pour former 4 L en miroir.

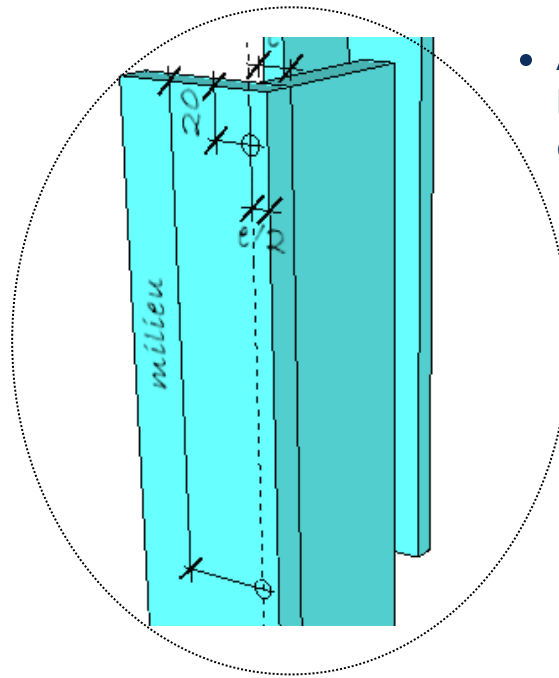
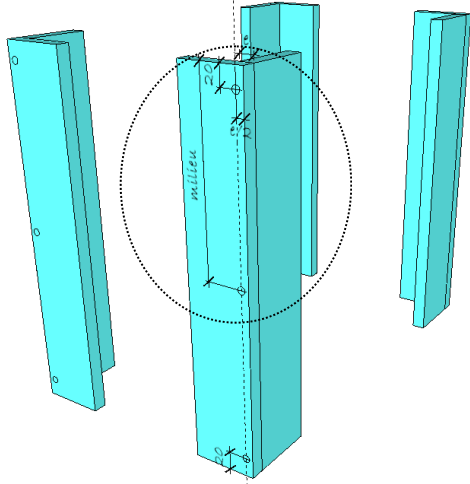

- Assembler les planches du plateau à l'aide des 2 traverses vissées ou collées/clouées par le dessous

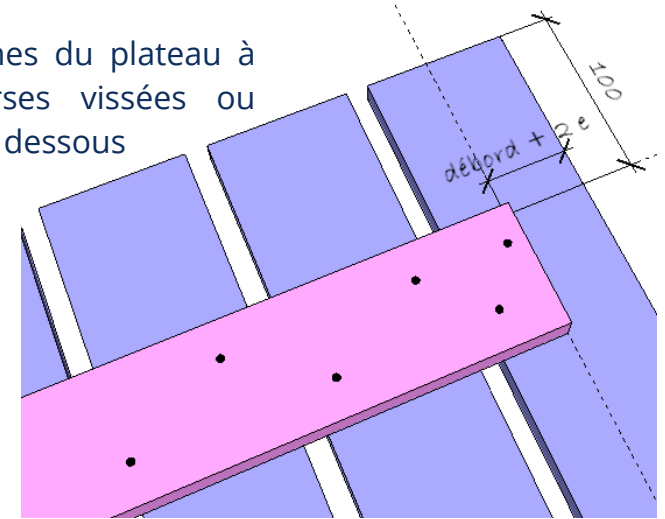

- Positionner le cadre à l'envers sur le plan de travail et les pieds à l'intérieur de celui-ci de manière à ce que les pieds et le haut du cadre soient bien à plat contre le plan de travail.
- Visser la traverse longue dans le pied (bien contrôler l'équerrage) (2 vis de 4\*40 en quinconce).
- Fixer la traverse du bas à fleur des pieds. Contrôler l'équerrage entre le plan de travail et le pied et visser la traverse (2 vis de 4\*40 en quinconce).
- Positionner le plateau sur le cadre. Repérer le centre des pieds et prépercer le plateau. Visser le plateau dans les pieds.

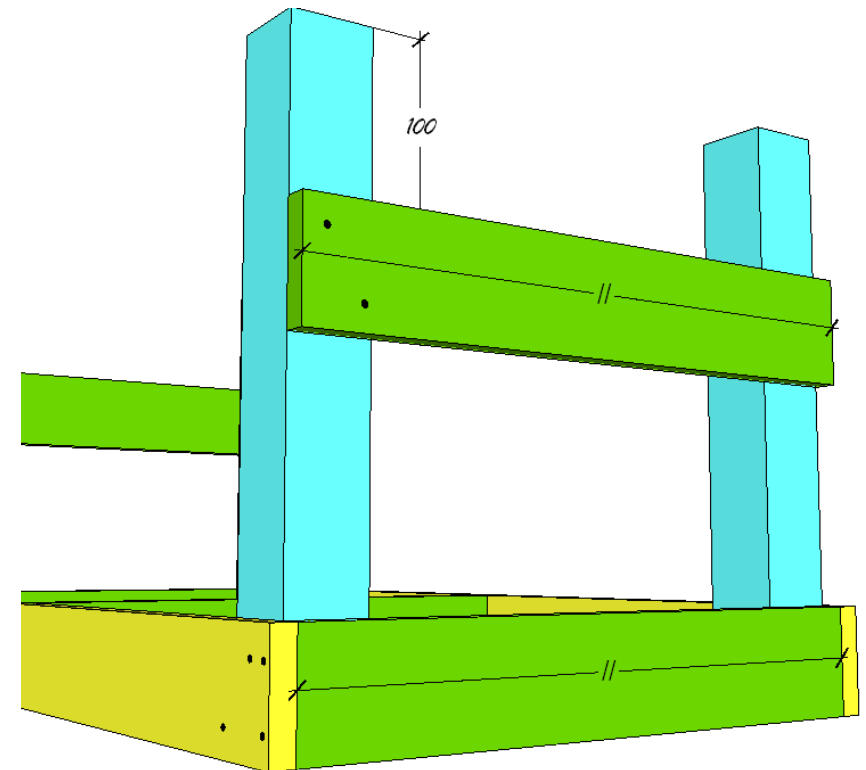

## Finition

- Casser toutes les arrêtes accessibles à la cale à poncer.
- Poncer les surfaces accessibles à la ponceuse électrique avec un grain plus fin (80 ou 100)
- Protéger avec 2 couches d'huile, vernis, cire, peinture (voir Fiche technique 0 : les finitions naturelles).