

FICHE TECHNIQUE : L'ÉTAGÈRE VIDE-POCHE

Toutes les fiches sont téléchargeable gratuitement sur www.meublezmain.com

USAGE NON-COMMERCIAL UNIQUEMENT



Fabrication : 2h
(+1h de préparation du bois de palettes,
voir Fiche technique 0)

Matériel

- 4 planches de 1200 mm
- Clous ou vis de 40 mm (vis de diamètre 3 ou 4 mm)
- Colle à bois prise rapide
- Papier de verre de grains 40 et 80
- Produit de finition : brou de noix, huile, peinture...

Outillage

- Mètre, crayon, équerre
- Scie et boîte à coupe d'onglet
- Marteau ou visseuse électrique
- Serres-joints
- Cale à poncer
- Ponceuse électrique
- event. scie sauteuse
- Pinceau/chiffon

A noter

Toutes les dimensions sont en millimètres (mm)

L : longueur de la planche

l : largeur de la planche

H : hauteur

e : épaisseur de la planche

i : interstice entre les planches



*Vide-poche très pratique dans l'entrée,
mais aussi étagère à épices dans la
cuisine, dans la salle de bain ou comme
jardinière !*

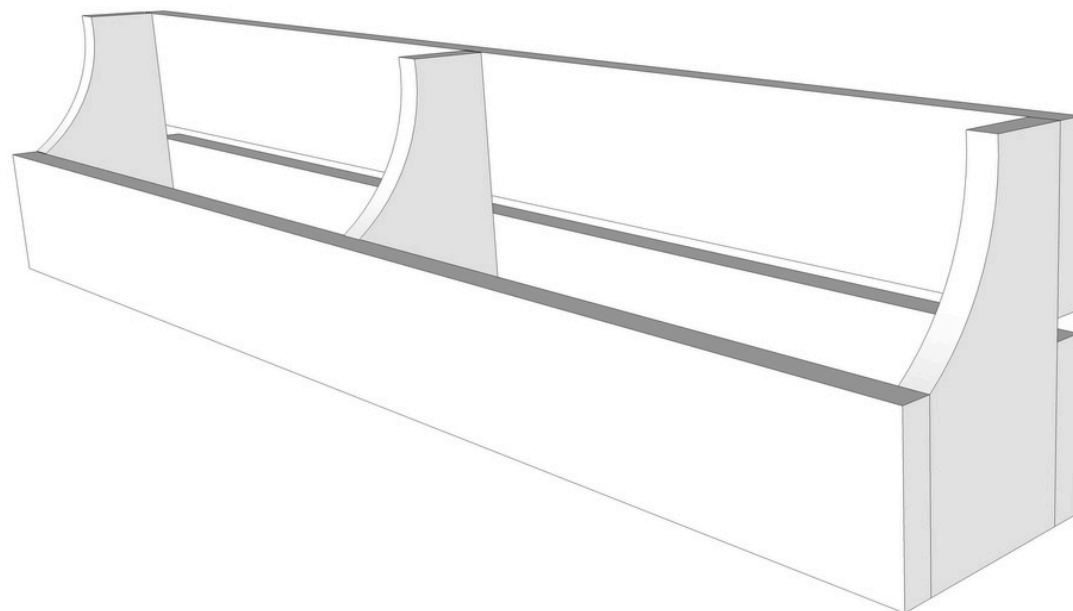

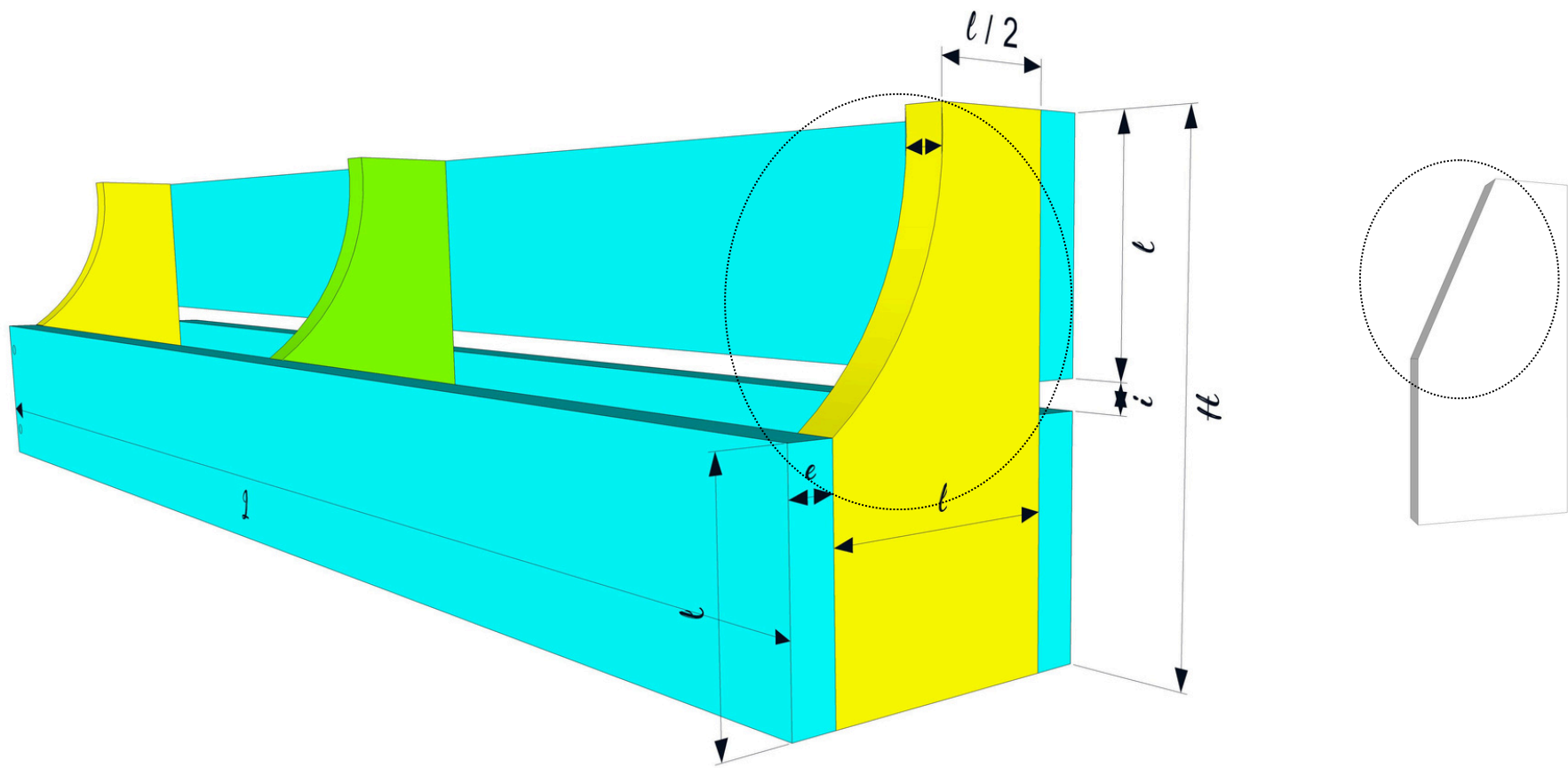

Pièce	Quantité	Longueur
Traverses avant et arrière	3	$L: 1000$
Montants	2	$H = 2 \text{ largeurs} + i$
Montant intermédiaire	1	$H - e \text{ du fond}$
Fond	1	$L - 2e \text{ (épaisseur des montants)}$

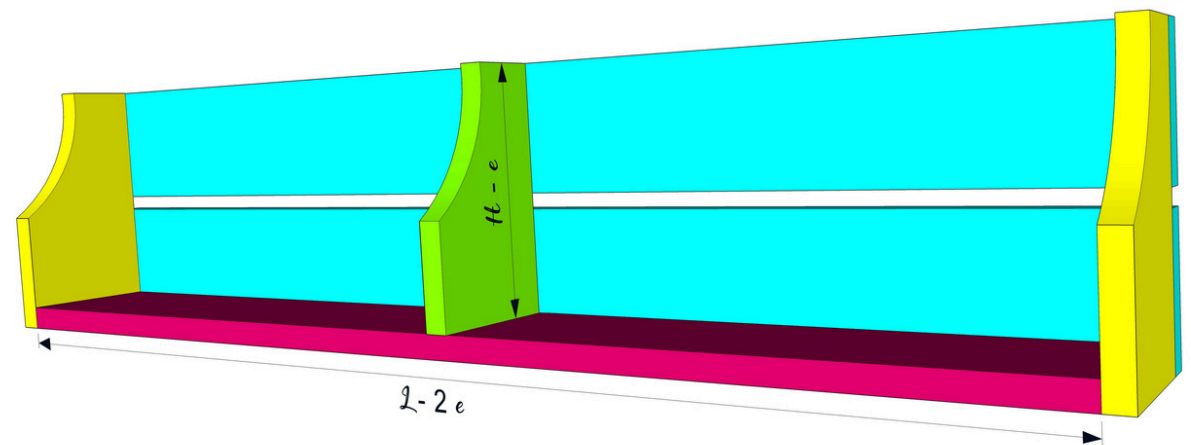

Préparation

- Débiter puis poncer les faces des pièces (attention : ne pas toucher aux bouts des planches, elles ont été coupées d'équerre!)
- Tracer les découpes des montants comme indiqué sur le croquis. Les arrondis se font à la scie sauteuse. Les coupes en biais peuvent se faire à la scie à main.
- Marquer les emplacements des fixations sur les pièces "1" (extrémités et centre des traverses, bas des montants, centre du fond) de manière à ce que le clou ou la vis arrive au milieu de l'épaisseur des pièces "2" : 2 clous ou 2 vis par planche. Au minimum à 10 mm des extrémités.
- Pour les fixations à la vis : percer (et fraiser) la première pièce avec un foret du même diamètre que la vis.
- Pour les fixations au clou : utiliser de la colle à bois pour renforcer les assemblages.

Finition

- Casser toutes les arrêtes accessibles à la cale à poncer.
- Poncer les surfaces accessibles à la ponceuse électrique avec un grain plus fin (80 ou 100)
- Protéger avec 2 couches d'huile, vernis, cire, peinture (voir Fiche technique 0 : les finitions naturelles).
- Fixer deux crochets à tableau à l'arrière.

Assemblage

- Fixer les traverses arrières aux montants extérieurs. Pour la traverse haute, s'aider d'une presse pour maintenir le montant. A défaut, repositionner la chute de la découpe "à sa place" et maintenir avec des serre-joints.
- Positionner le fond, si besoin ajouter la colle partout où il y a contact et visser les montants dans le fond.
- Fixer le fond dans le montant intermédiaire par le dessous.
- Positionner la traverse et la fixer dans les montants.



Ajouter 3 ou 4 crochets à visser au-dessous pour y suspendre les clés, des ustensiles de cuisine, des bijoux...