

Fiche technique 10 : Le sapin facile (enfants)

USAGE NON-COMMERCIAL UNIQUEMENT
MEUBLEZ MAIN ! CRÉATIONS ET ATELIERS ÉCO-RESPONSABLES

www.meublezmain.com



Fabrication : 2h
(+2h de préparation du bois)

MATÉRIEL :

2 planches de palettes de 120 cm

Clous de 25 ou 30 mm (selon l'épaisseur des planches)

Papier de verre de grains 40 et 80

Eventuellement : huile naturelle, peinture...

OUTILLAGE :

Mètre, crayon

Réglet

Scie et boîte à coupe d'onglet

Marteau

Serres-joints

Cale à poncer

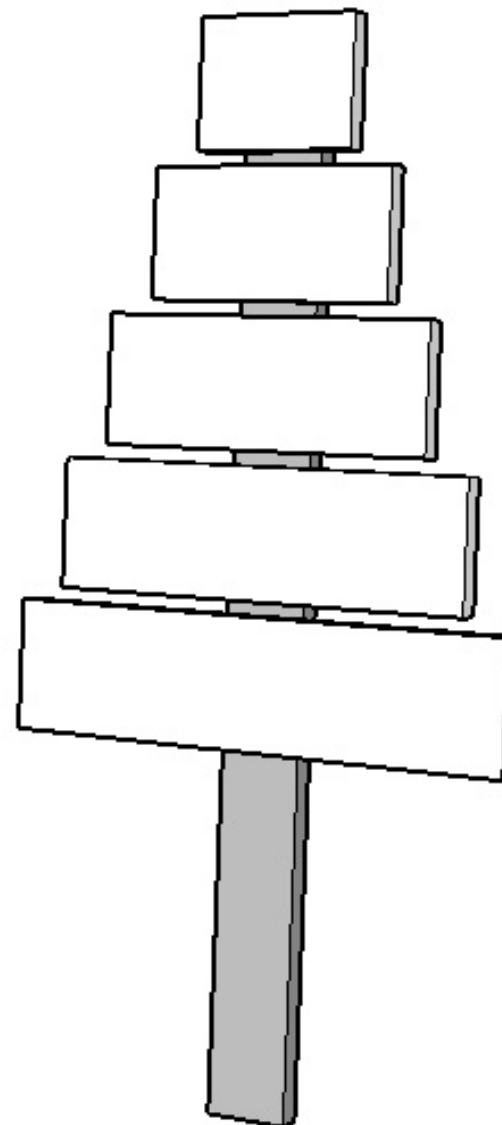

- Scier les planches à la boîte à coupe aux dimensions ci-dessous : 6 pièces (5 branches et 1 tronc).
- Poncer les planches et cassez les arrêtes à la cale à poncer.

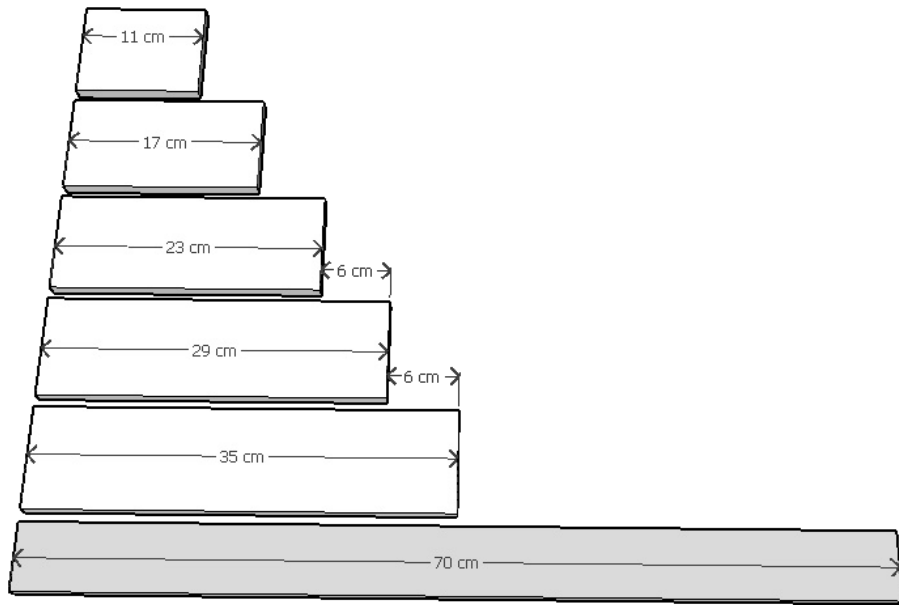

- Tracer le milieu de la largeur sur le bout du tronc.
- Tracer le milieu de la largeur sur la tranche de la plus petite branche.

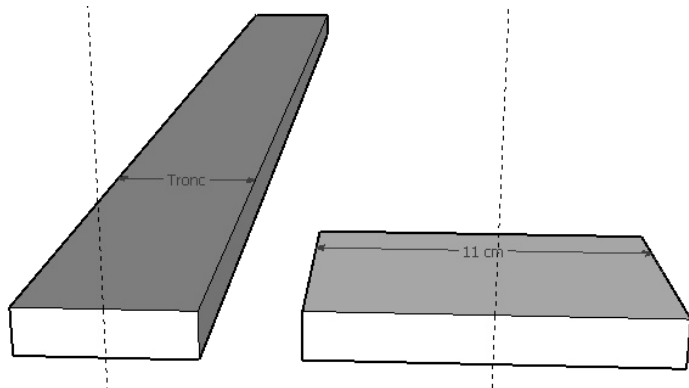

- Aligner ces deux lignes tracées en positionnant le tronc sur la petite branche comme dans le croquis ci-dessous. Fixer avec un serre-joint.
- Clouer 4 clous, pas trop près des extrémités.

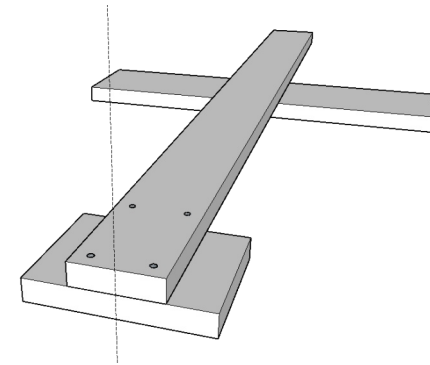

- Insérer deux cales entre la première et la seconde branche (par exemple d'1 cm d'épaisseur).
- Egaliser la branche de côté du tronc à l'aide d'un réglet.
- Clouer 4 clous, pas trop près des extrémités.
- Continuer à positionner et fixer les branches suivantes de la même manière.

