

FICHE TECHNIQUE : LA CLAYETTE

Toutes les fiches sont téléchargeable gratuitement sur www.meublezmain.com

USAGE NON-COMMERCIAL UNIQUEMENT



Fabrication : 4h
(+1h30 de préparation du bois de palettes,
voir *Fiche technique 0*)



*Panier de récolte, à
buches, plateau de
cuisine, corbeille...*

Matériel

- 4 planches de 1200 mm
- Pour la poignée (L : 350 mm) : un tasseau carré (25 ou 30 mm) ou un tourillon (D20 min)
- Clous ou vis de 25 et 40 mm (vis de diamètre 3 ou 4 mm), en inox si utilisation extérieure
- Colle à bois prise rapide
- Papier de verre de grains 40 et 80
- Produit de finition : brou de noix, huile, peinture...

Outils

- Mètre, crayon, équerre
- Scie et boîte à coupe d'onglet
- Marteau ou visseuse électrique
- Serres-joints
- Cale à poncer
- Ponceuse électrique
- event. scie sauteuse
- Pinceau/chiffon

A noter

Toutes les dimensions sont en millimètres (mm)

L : longueur

l : largeur

H : hauteur

e : épaisseur planche

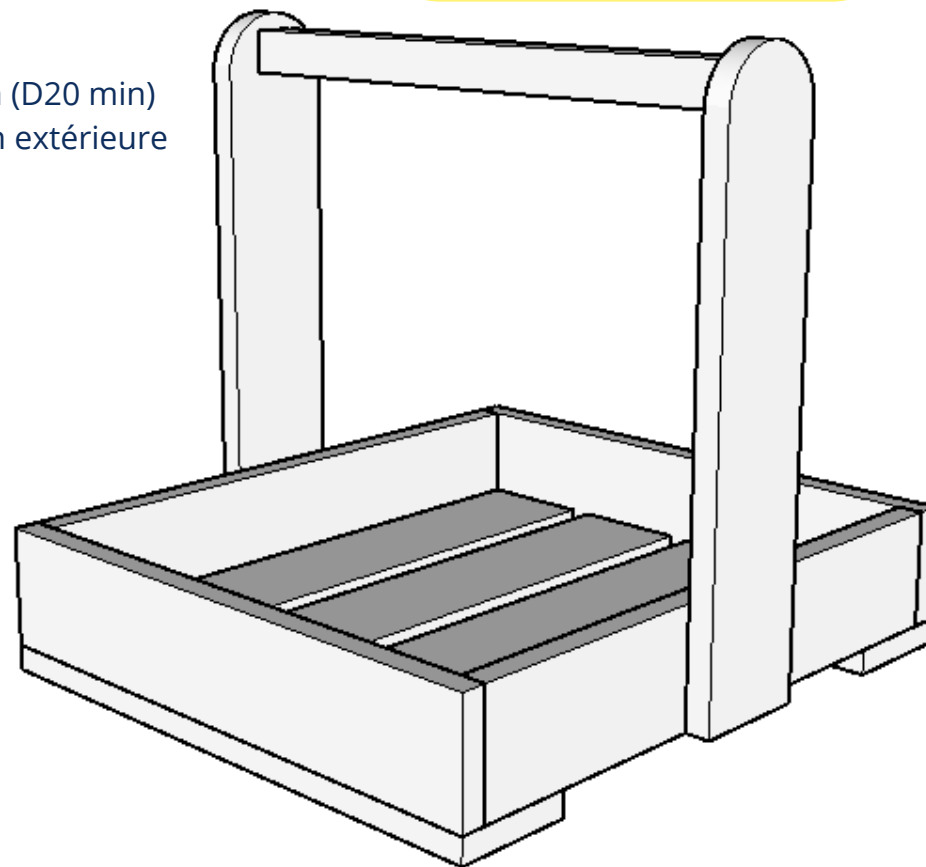

Pièce	Qt planches	Longueur
Traverses courtes	2	$l : 350$
Traverses longues	2	$L(400) - 2e$
Plancher	4	= traverses longues
Skis	2	= traverses courtes
Montants	2	$H : 350$
Poignée	1	= traverses courtes

Préparation

- Débiter puis poncer les faces des pièces (attention : ne pas toucher aux bouts des planches, elles ont été coupées d'équerre!)
- Marquer les emplacement des fixations (vis ou clous).
2 clous ou 2 vis par planche. Au minimum à 10 mm des extrémités.
- Pour les fixations à la vis : percer (et fraiser) la première pièce avec un foret du même diamètre que la vis.
- Pour les fixations au clou : utiliser de la colle à bois pour renforcer les assemblages.

Assemblage

- Assembler 2 "L" avec une traverse longue et une traverse courte.
- Assembler ensuite ces 2 "L" pour former la ceinture. Attention à l'équerrage!

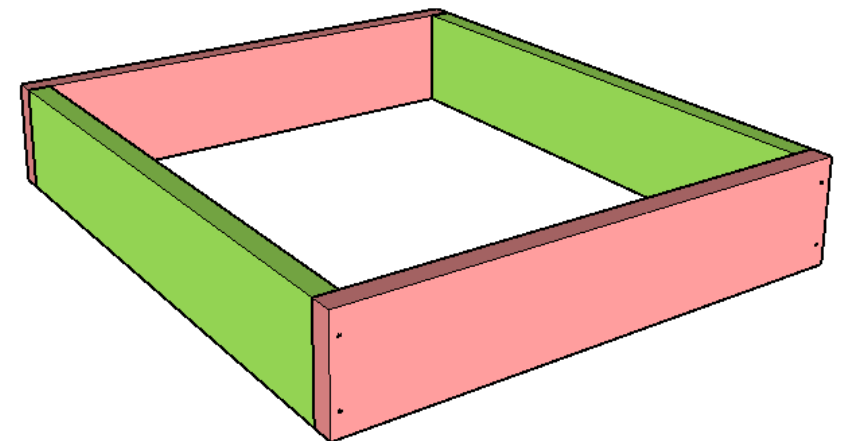
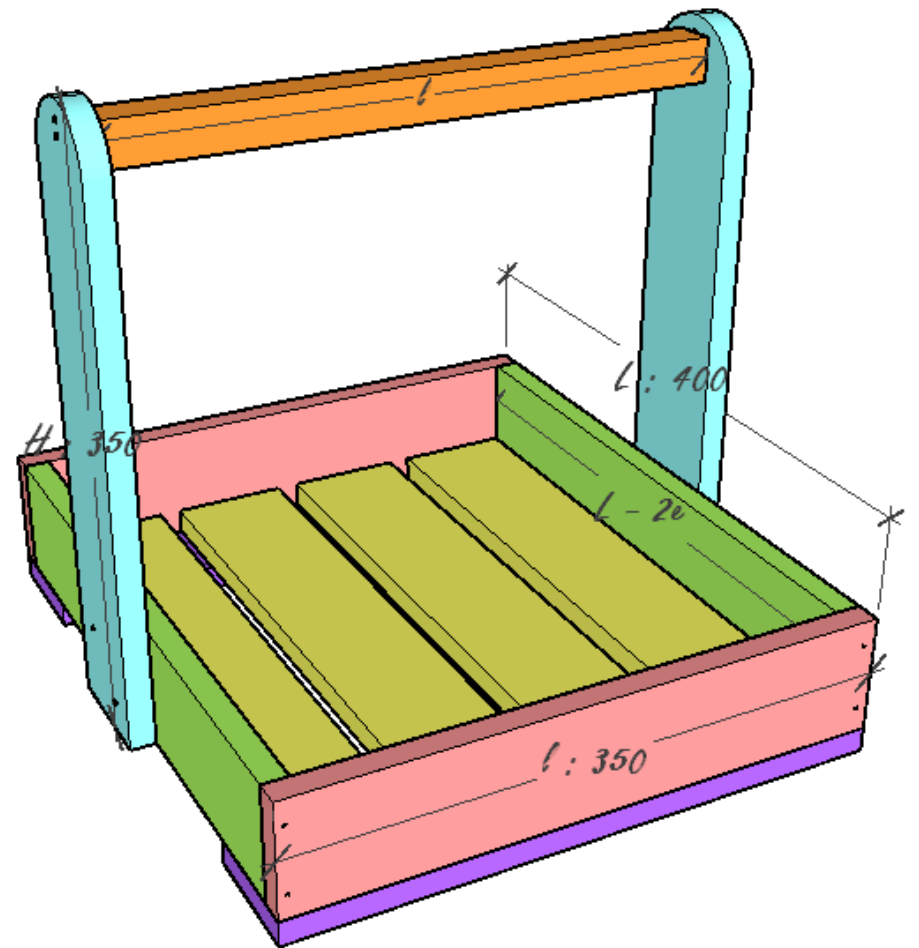

- Fixer les skis aux extrémités du cadre, par en dessous (3 vis minimum).

- Positionner le plancher à l'intérieur du cadre, par dessus les skis, avec des interstices réguliers et visser par en dessous (colle + vis de 25) en quinconce (2 vis par planche).

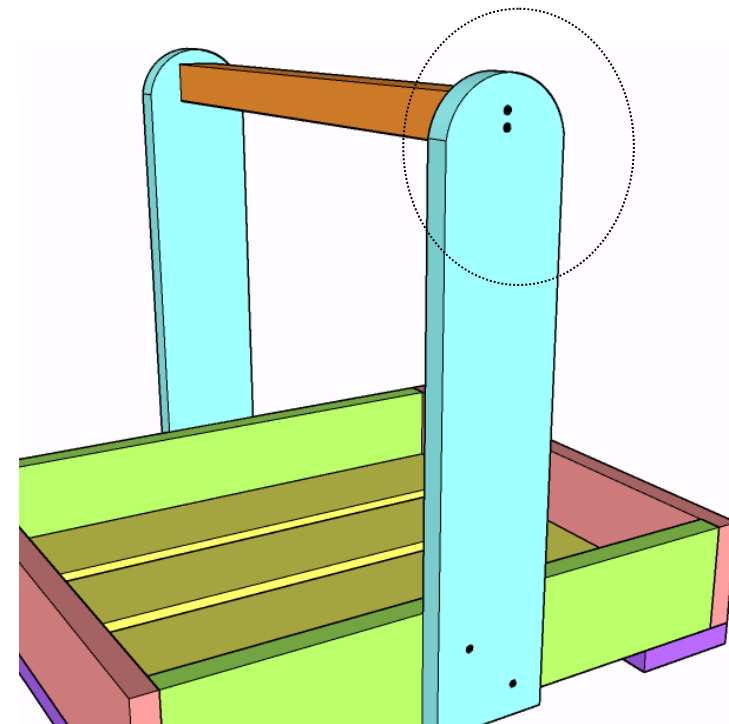
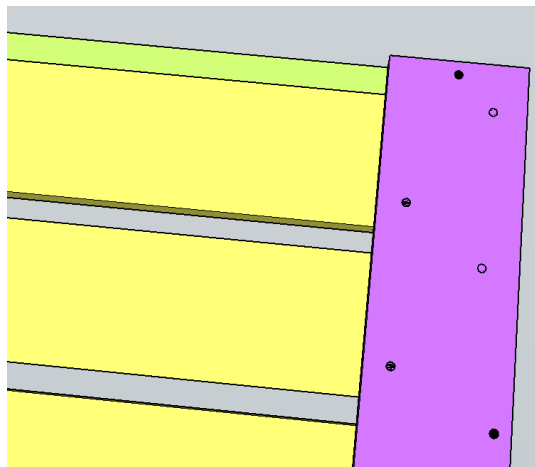
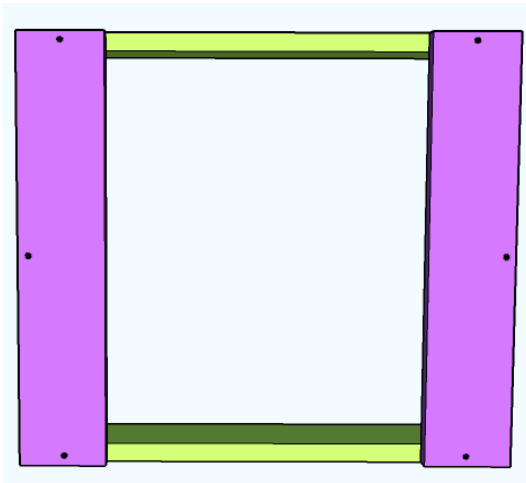

- Optionnel : Tracer un arc de cercle (D30) à l'extrémité haute des montants. Découper à la scie sauteuse.
- Fixer les montants à l'extérieur du cadre, au milieu de la traverse longue, à l'aide de 2 vis en quinconce (+ colle).
- Assemble les deux montants avec la poignée (2 vis par montant + colle), Assurez vous que les vis soient bien serrées.

Finition

- Casser toutes les arrêtes accessibles à la cale à poncer.
- Poncer les surfaces accessibles à la ponceuse électrique avec un grain plus fin (80 ou 100)
- Protéger avec 2 couches d'huile, vernis, cire, peinture (voir Fiche technique 0 : les finitions naturelles).

