

FICHE TECHNIQUE : LE FAUTEUIL

Toutes les fiches sont téléchargeable gratuitement sur www.meublezmain.com

USAGE NON-COMMERCIAL UNIQUEMENT



Fabrication : 10h
(+2h30 de préparation du bois de palettes,
voir *Fiche technique 0*)

Matériel

- 13-15 planches de 1200 mm
- 2 chûtes de tasseaux de 500 mm (épaisseur et largeur de min 30 mm)
- Vis de 25, 40 et 60 mm (vis de diamètre 3 ou 4 mm), en inox si utilisation extérieure
- Colle à bois prise rapide si utilisation en intérieur
- Papier de verre de grains 40 et 80
- Produit de finition : brou de noix, huile, peinture...

Outils

- Mètre, crayon, équerre
- Scie et boîte à coupe d'onglet
- Marteau ou visseuse électrique
- Serres-joints
- Cale à poncer
- Ponceuse électrique
- event. scie sauteuse
- Pinceau/chiffon

A noter

Toutes les dimensions sont en millimètres (mm)

L : longueur

l : largeur

H : hauteur

e : épaisseur planche

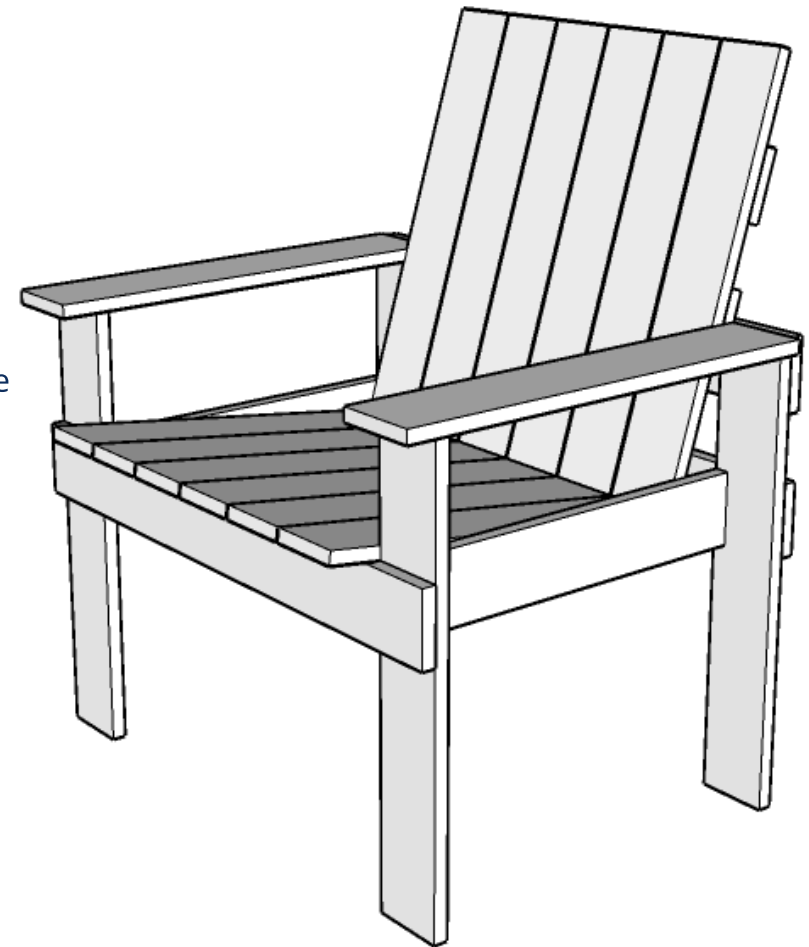

Indémorable !
Au jardin ou au salon....

Pièce	Qt planches	Longueur	
Dossier	6	500	
traverses dossier et assise	4	500	
Pieds *	4	500	
Accoudoirs	2	500	
Tasseaux (min 30*30)	2	500	
Assise	6	430	
Traverses pieds *	2	430	
Traverses avant et arrière	3	$500 + 2 * \text{largeur des pieds}$	

* Si possible prévoir des planches plus épaisses pour ces pièces, min 18 mm

Préparation

- Débiter puis poncer les faces des pièces (attention : ne pas toucher aux bouts des planches, elles ont été coupées d'équerre!)
- Marquer les emplacement des fixations (vis ou clous).
2 clous ou 2 vis par planche. Au minimum à 10 mm des extrémités.
- Pour les fixations à la vis : percer (et fraiser) la première pièce avec un foret du même diamètre que la vis.
- Pour les fixations au clou : utiliser de la colle à bois pour renforcer les assemblages.

Assemblage

- Assembler les deux paires de pieds avec leur traverse en laissant 280 mm en dessous de la traverse.

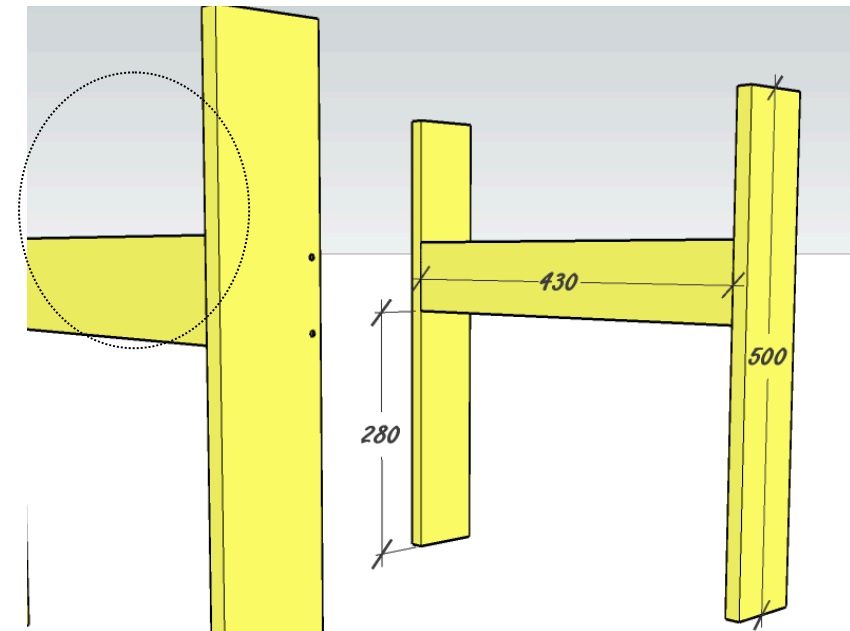
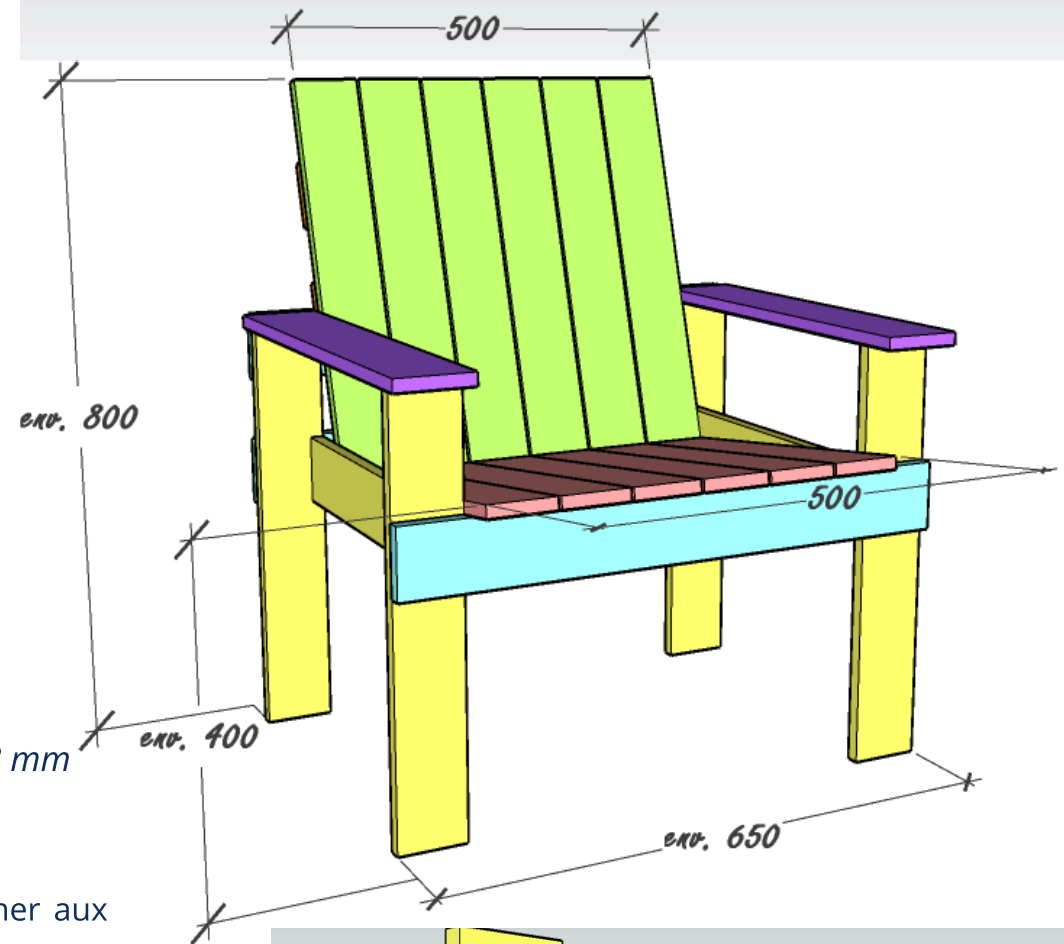

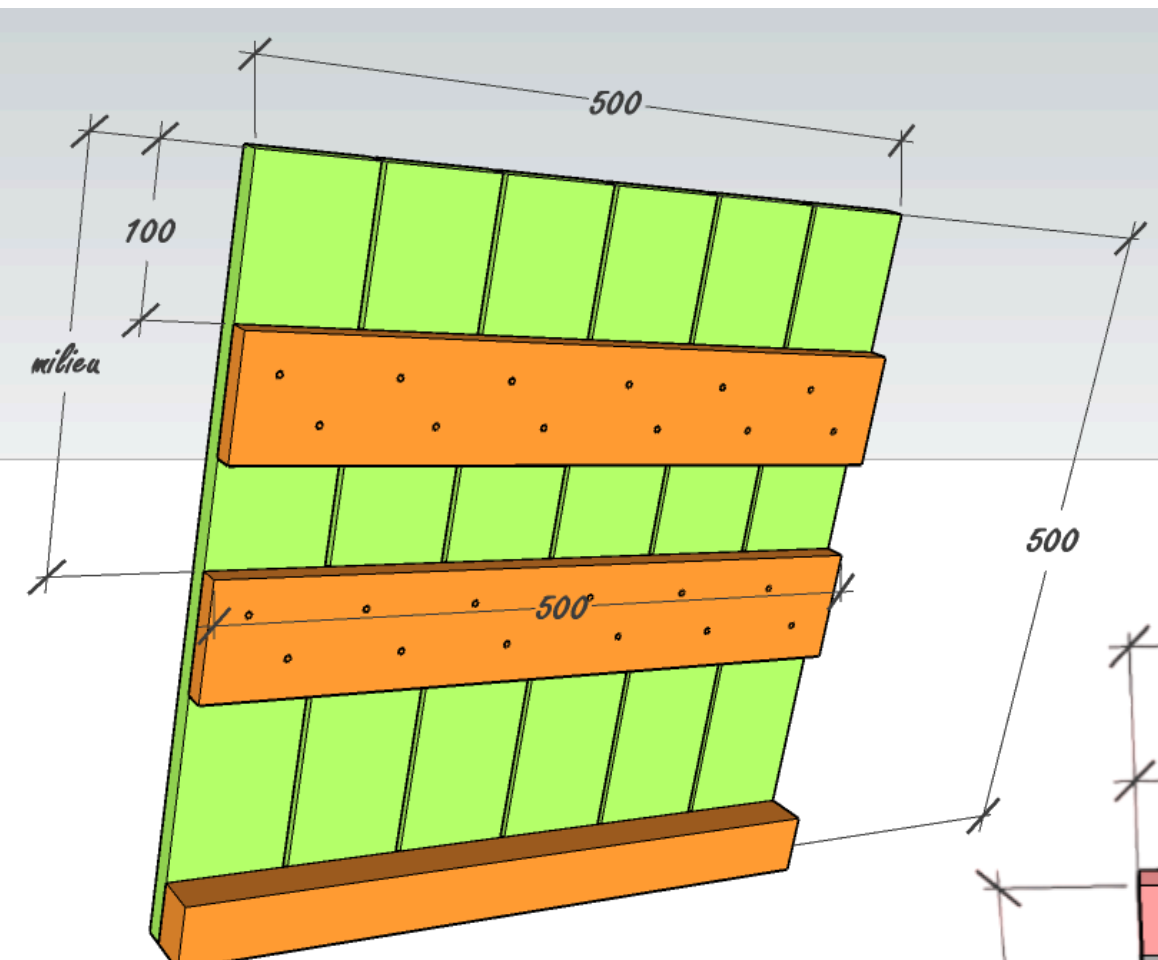

- Assembler le dossier (jouer sur les interstices pour obtenir un panneau 500 de large) à l'aide des 2 traverses et du tasseau à fleur en bas.



Attention à l'équerrage des panneaux !

- Faire de même avec le panneau de l'assise et ses 2 traverses.

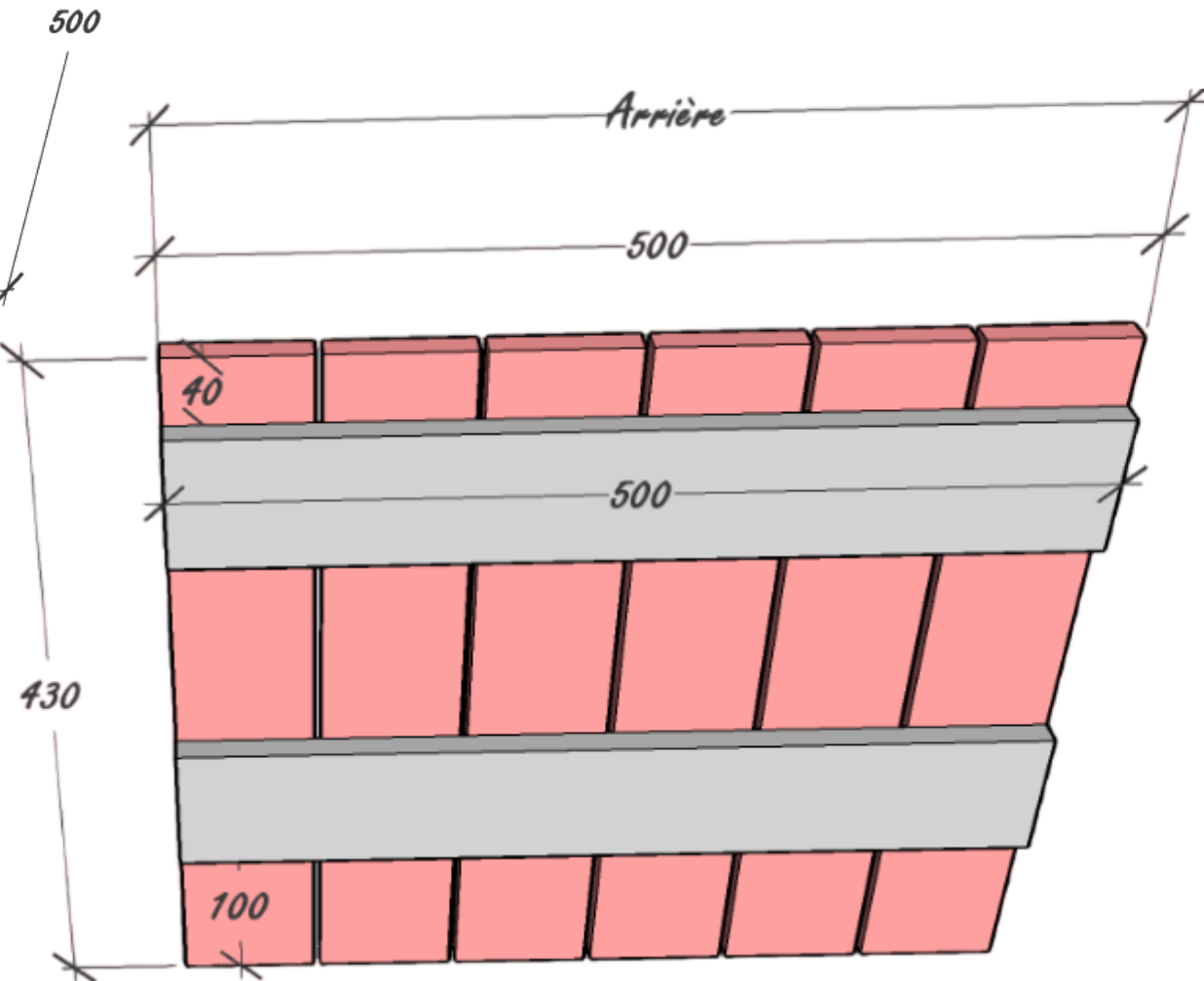

- Fixer les 2 traverses arrière aux pieds arrière et la traverses avant aux pieds avant.
- Marquer l'emplacement du tasseau de l'assise (à 110 mm de l'arrière) sur la face intérieure de la traverse des pieds.
- Percer de l'intérieur et fraiser ensuite par l'extérieur.

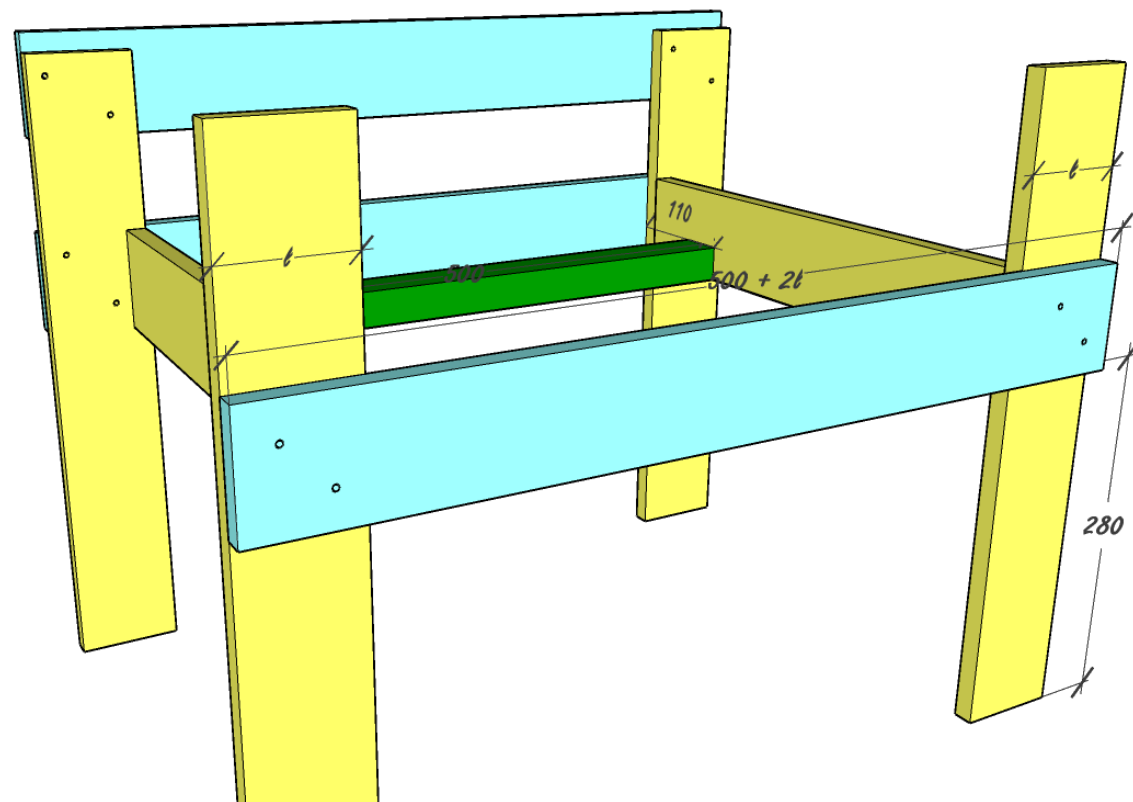
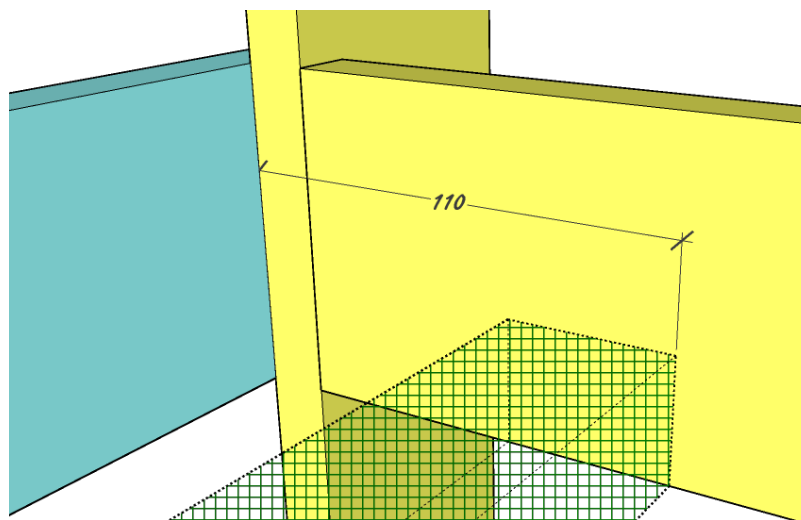

- Positionner le dossier en place et marquer l'emplacement du tasseau sur la face intérieure de la traverse des pieds.
- Percer de l'intérieur et fraiser ensuite par l'extérieur.
- Visser le tasseau en place par l'extérieur (2 vis de 4* 60).
- Procéder de la même façon avec l'assise.

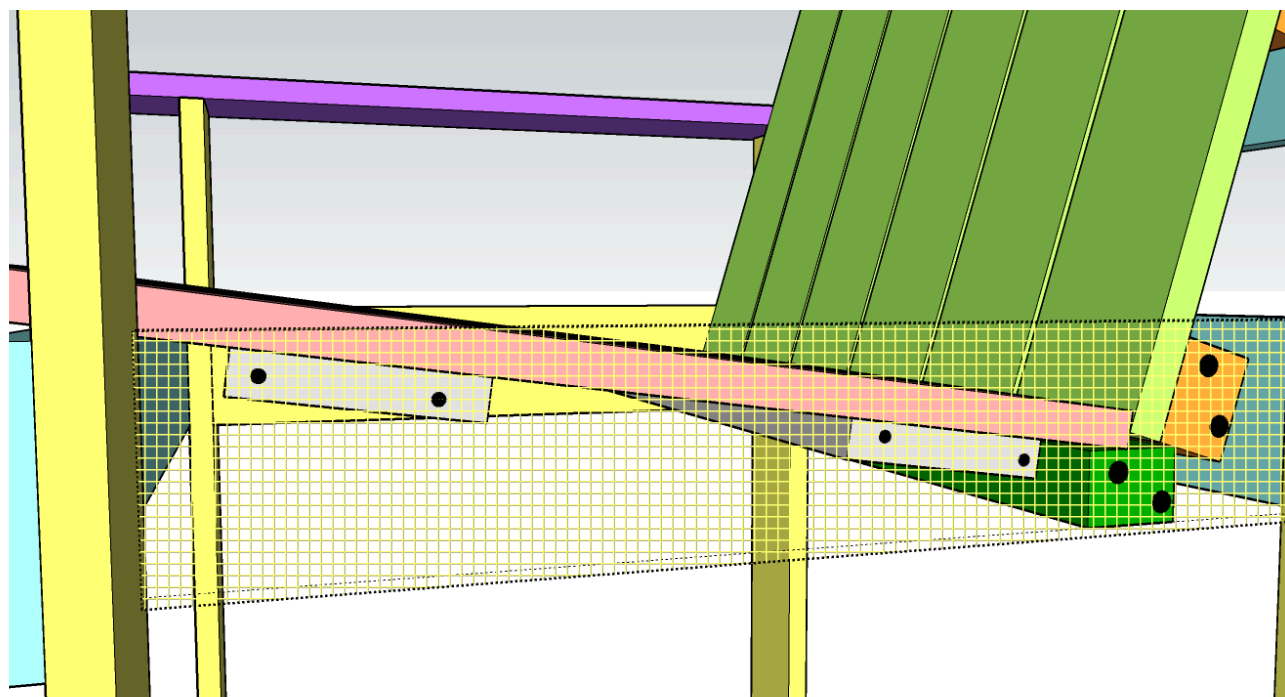

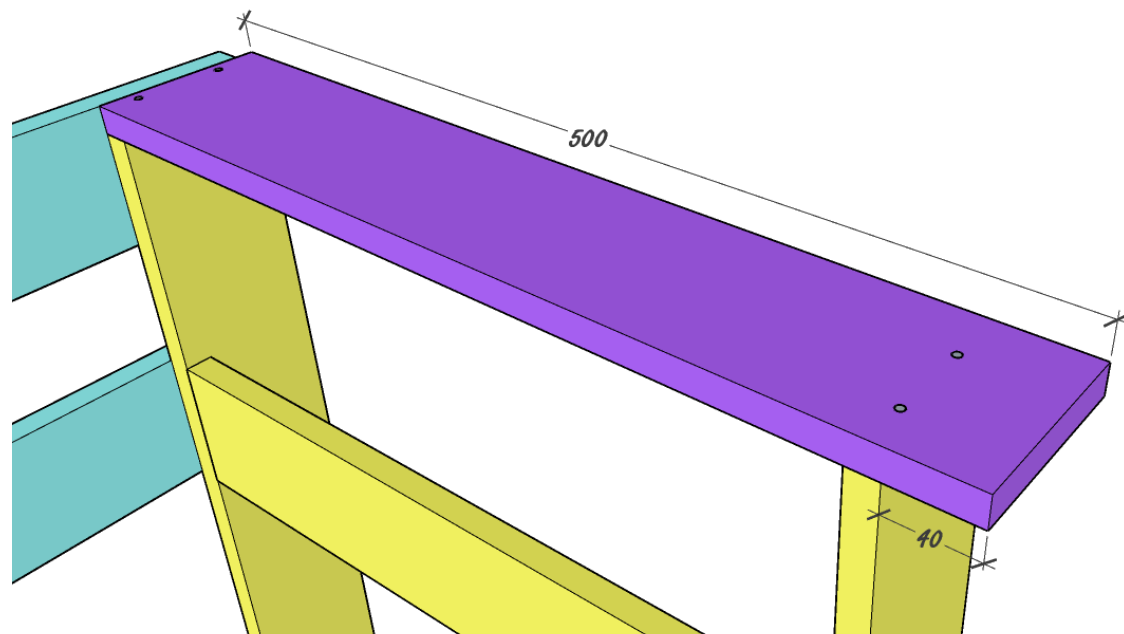
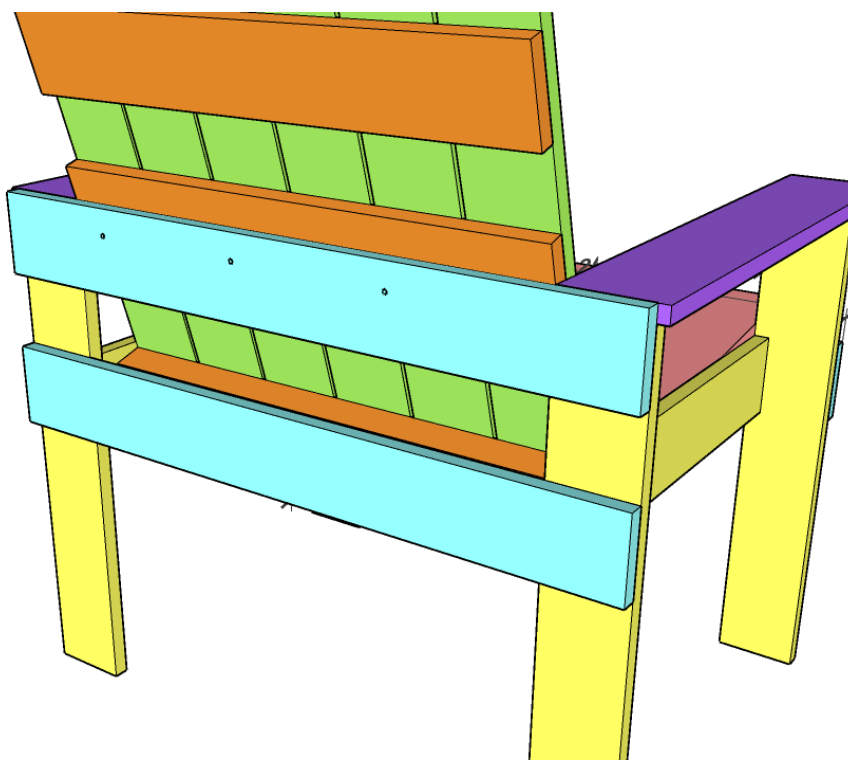

- Ajouter 3 vis de la traverse arrière au dossier pour renforcer.
- Fixer les accoudoirs sur les pieds

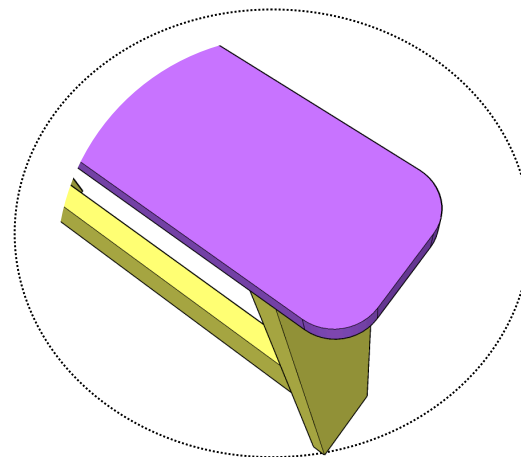

- Optionnel : Tracer un arc de cercle à l'extrémité des accoudoirs.. Découper à la scie sauteuse.

Finition

- Casser toutes les arrêtes accessibles à la cale à poncer.
- Poncer les surfaces accessibles à la ponceuse électrique avec un grain plus fin (80 ou 100)
- Protéger avec 2 couches d'huile, vernis, cire, peinture (voir Fiche technique 0 : les finitions naturelles).